

K **Kässbohrer**

Remorque pour une charge utile de 2 t, semi-remorque pour une charge utile de 4 t, superstructures spéciales pour les remorques du Flexmobil.





Lorsque la charge utile (normale) du Flexmobil de Kässbohrer ne suffit plus, une remorque permet de la porter à 2 t et une semi-remorque à 4 t. Ces deux types de remorque peuvent être équipés des superstructures les plus diverses telles que cabines pour le transport de personnes, superstructures pour générateur ou radar, conteneurs-citernes ou bennes basculantes.

tracteur et reste extrêmement mobile et maniable malgré sa longueur.

Entraînement autonome possible
La remorque comme la semi-remorque peuvent être équipées en option d'un entraînement propre (alimenté à partir de l'entraînement secondaire du Flexmobil) qui rend l'ensemble Flexmobil encore plus agile en tous terrains et, donc, d'un emploi encore plus polyvalent.

Superstructures spéciales pour remorque

Grâce à la direction commandée par l'avant, la remorque offre une remarquable stabilité dans les terrains les plus accidentés, ce qui la prédestine au transport de superstructures spéciales pour équipements fragiles destinés à la recherche ou à la médecine. Les deux remorques sont également d'un emploi universel pour des missions spéciales.

La remorque comme la semi-remorque sont conçues pour que la version de base s'adapte aux superstructures les plus diverses telles que bennes



basculantes, conteneurs, shelters, citernes, silos, ainsi qu'à des équipements spéciaux pour la lutte contre les incendies.

Ensemble dirigé par le tracteur
Contrairement aux véhicules tandem dont le mécanisme de direction est situé au centre, l'ensemble sur chenilles Flexmobil peut être désaccouplé. La remorque ou la semi-remorque peuvent être garées séparément sans aucun problème. Grâce au fonctionnement indépendant des chenilles du Flexmobil, l'ensemble est dirigé par le



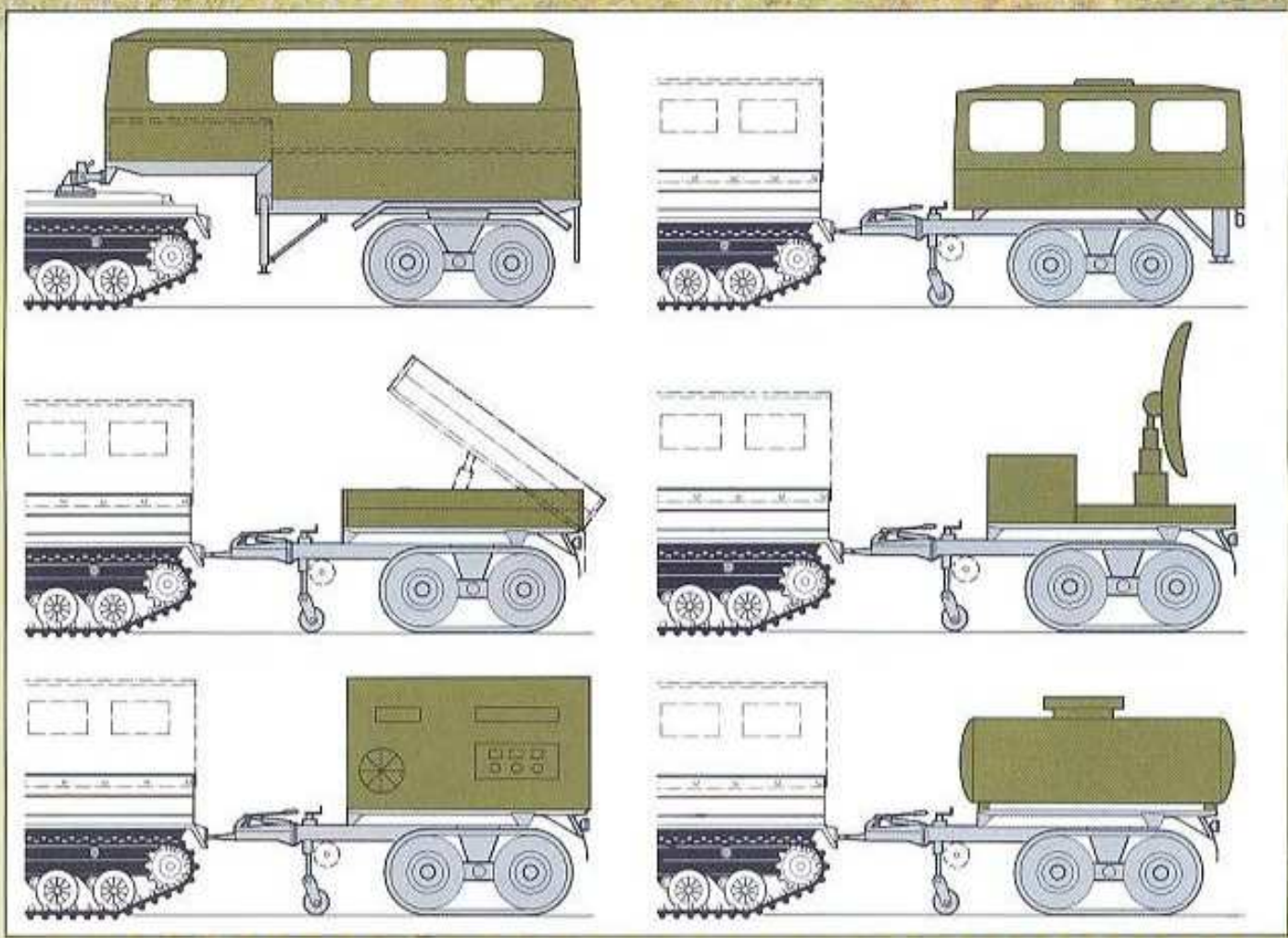

**Karl Kässbohrer
Fahrzeugwerke GmbH**
Abt. VG
B.P. 2660
D-7900 Ulm/Donau (RFA)
Tél. 731 181 2656
Télex 712766

Kässbohrer France S.A.R.L.
2-6 Rue de Vignolle
B.P. 661
95206 Sarcelles Cedex
Tél. 16.1.39.90.54.48
Téléfax 16.1.34.19.31.96
74190 Le Fayet
Tél. 50.78.23.33

Motoforce AG
Steinackerstraße 19
CH-8302 Kloten
Tél. (01) 8 14 18 18
Téléfax (01) 8 13 68 57
Télex 825 530

Agent SOCEDAM
900 Rue Pré Catón
74190 Le Fayet
Téléfax 50 78 22 12

Bigorre Tout Terrain
Route de Pau
65420 IBOS
Tél. 62 31 02 43

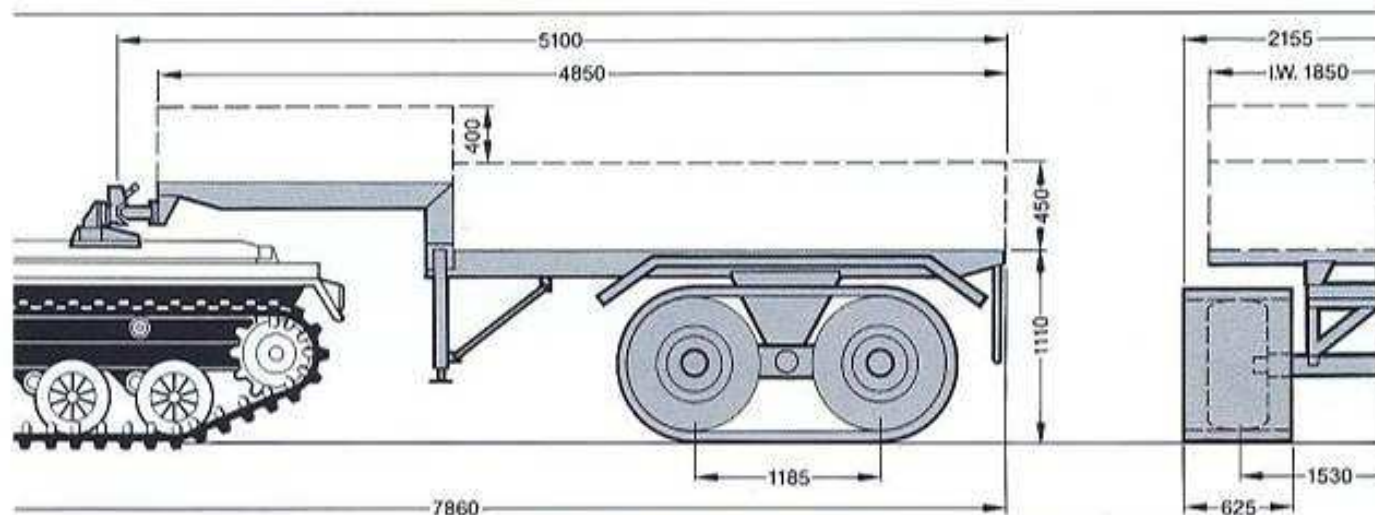

Cotes et caractéristiques techniques de la semi-remorque

Longueur hors tout	5.100 mm
Longueur de la surface de chargement	4.850 mm
Largeur hors tout (Flexmobil)	2.320 mm
Largeur avec chenilles	2.155 mm
Hauteur avec cabine passagers	2.900 mm
Charge utile	4.000 kg
Capacité de la semi-remorque pour le transport de personnes	18 personnes (2 personnes dans la cabine conducteur)

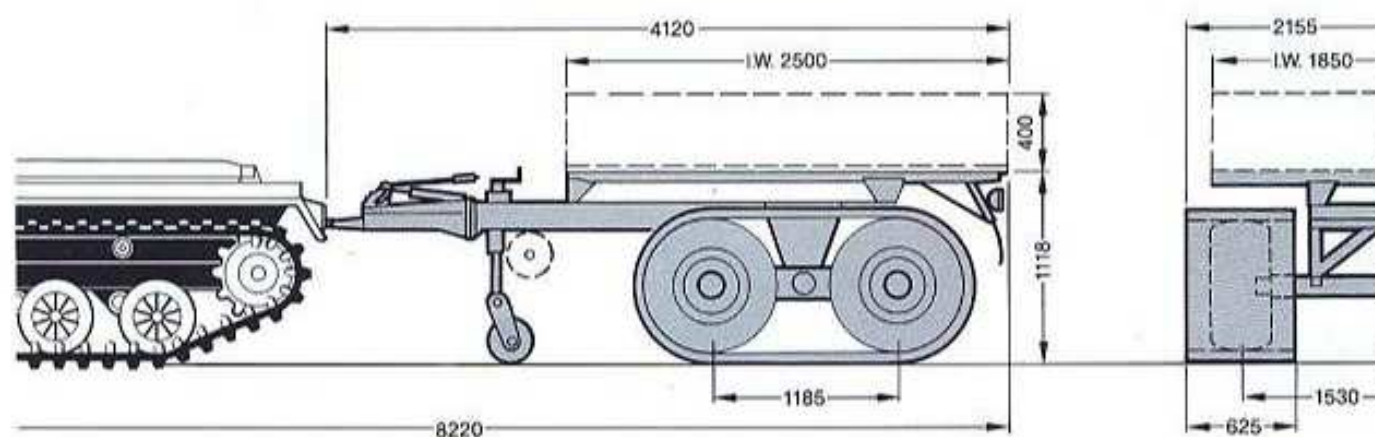

Cotes et caractéristiques techniques de la remorque

Longueur hors tout	4.200 mm
Longueur de la surface de chargement	2.500 mm
Largeur hors tout (Flexmobil)	2.320 mm
Largeur avec chenilles	2.155 mm
Hauteur avec cabine passagers	2.400 mm
Charge utile	2.000 kg
Capacité pour le transport de personnes	remorque 12 personnes (Flexmobil 10 à 12 personnes)