

La tombe de Youya et Touyou
(KV 46)



Theodore Monroe Davis



James Edward Quibell

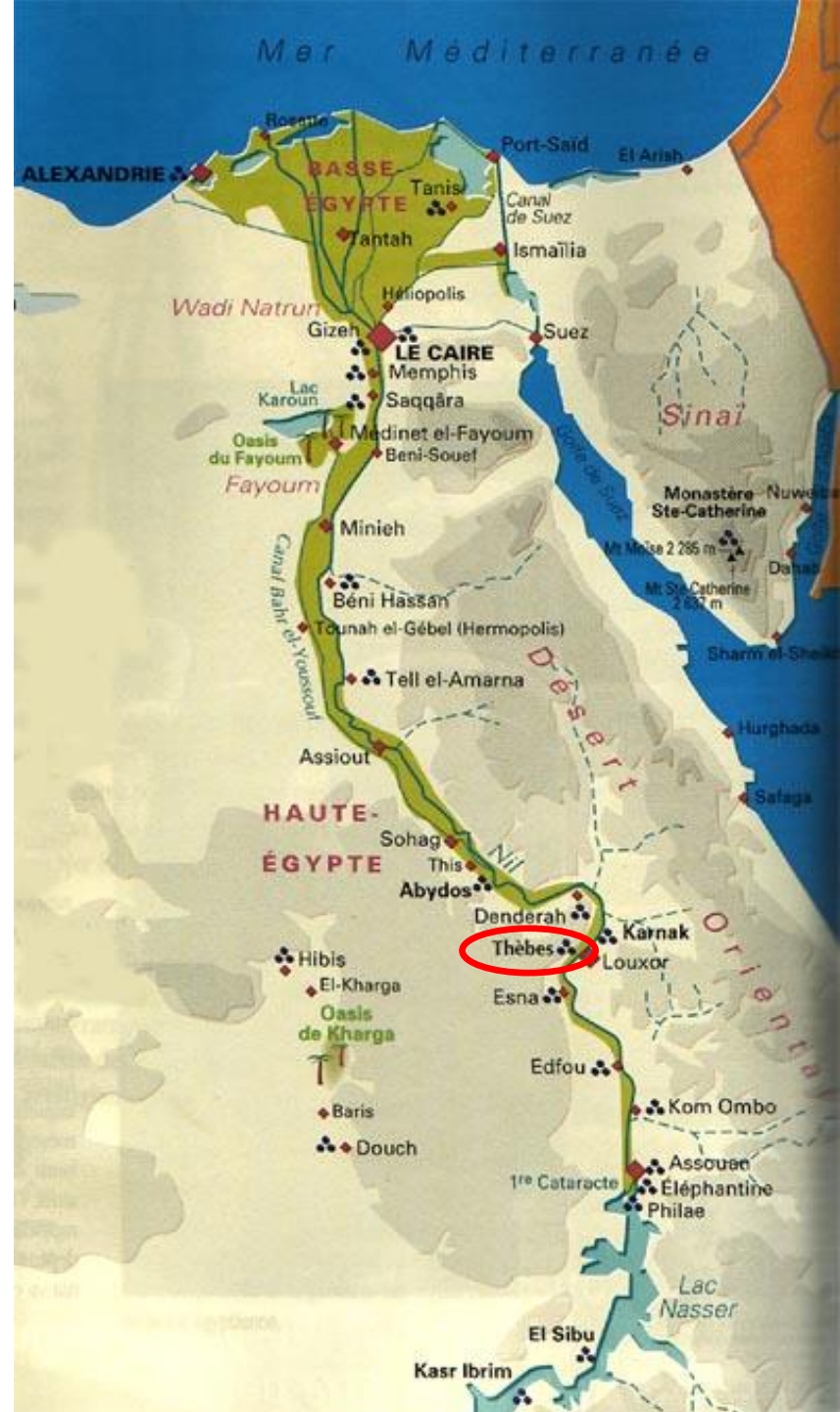

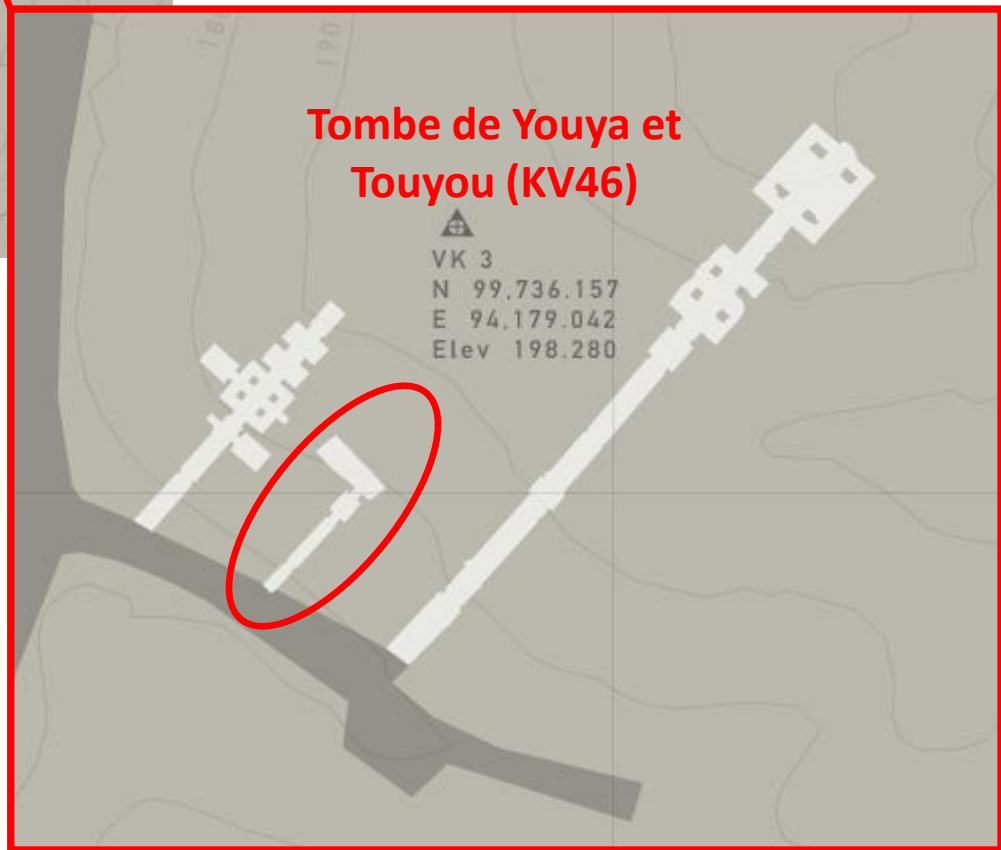
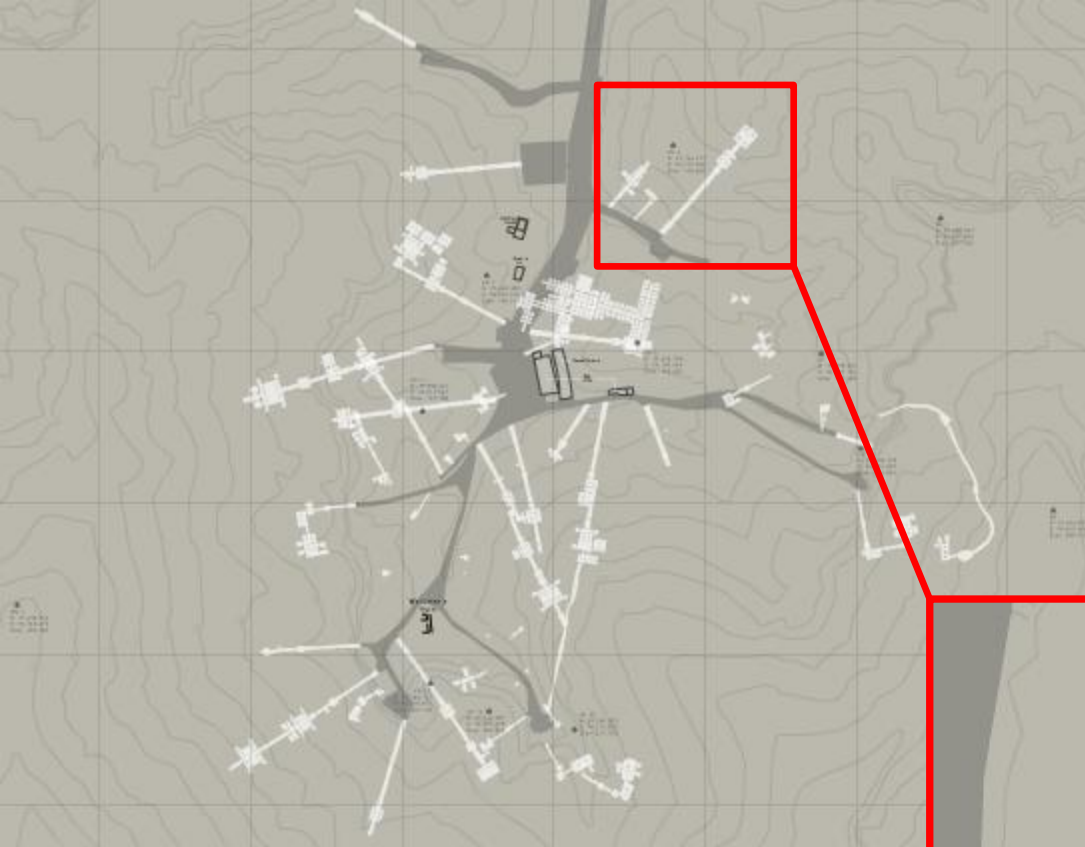

**Tombe de Youya et
Touyou (KV46)**

▲
VK 3
N 99.736.157
E 94.179.042
Elev 198.280



Entrée de la tombe (photographie de Howard Carter)

Plan

I/ La tombe

- a) l'architecture
- b) le mobilier funéraire et son emplacement
- c) les momies

II/ Qui étaient Youya et Touyou ?

- a) les parents de Tiya
- b) leurs nombreux titres
- c) leur origine et leur famille

III/ L'activité de la tombe

- a) une tombe inachevée?
- b) la datation de l'enterrement
- c) les pillages

La tombe

L'architecture

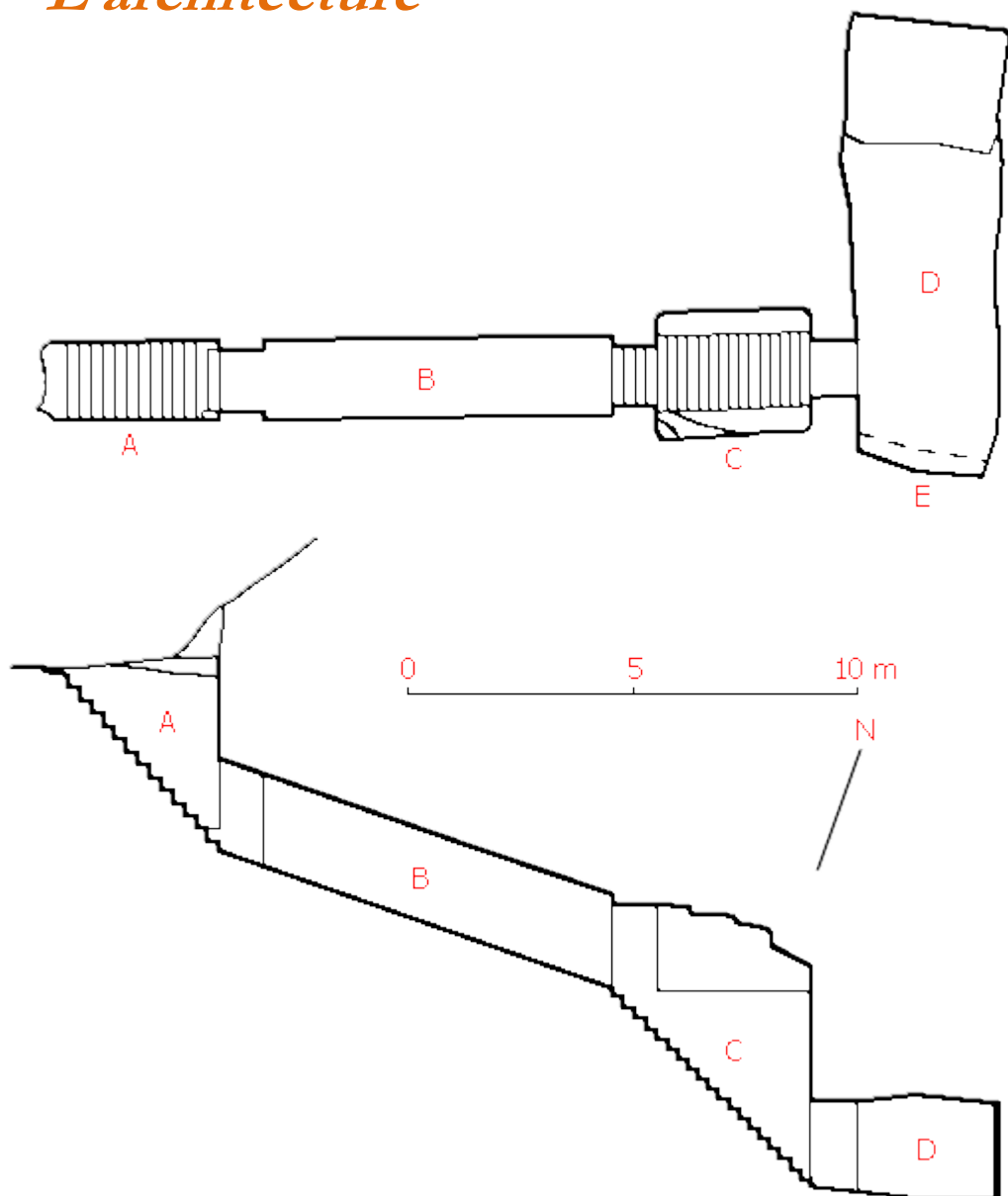

Tombe de Youya et Touyou (KV 46)



Sceau de la nécropole thébaine: le chacal sur 9 captifs, faïence, Basse Epoque, N2217

L'architecture

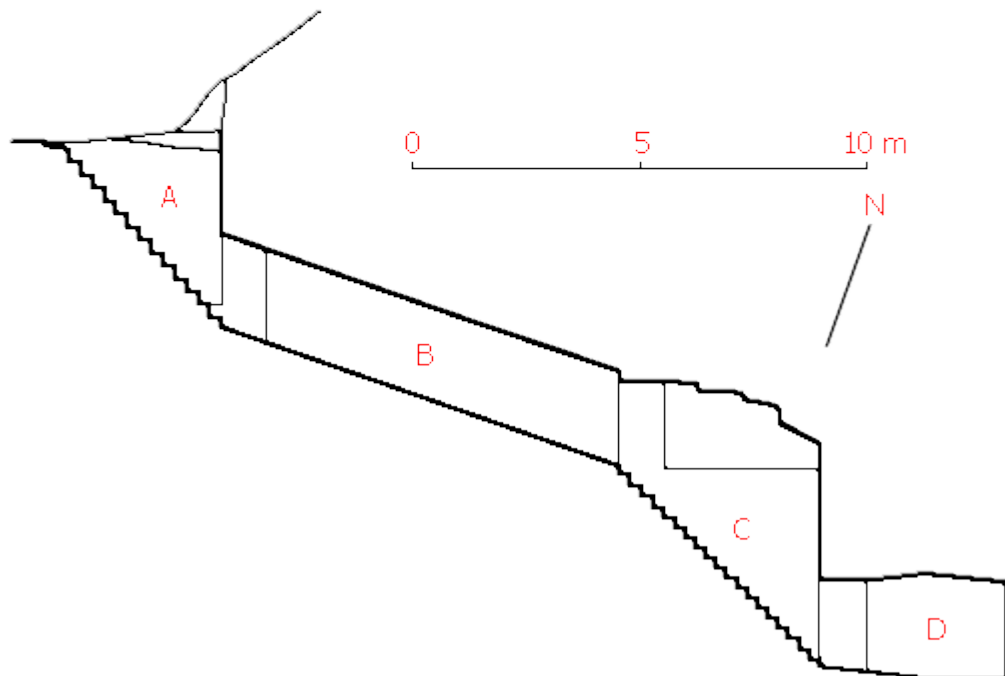
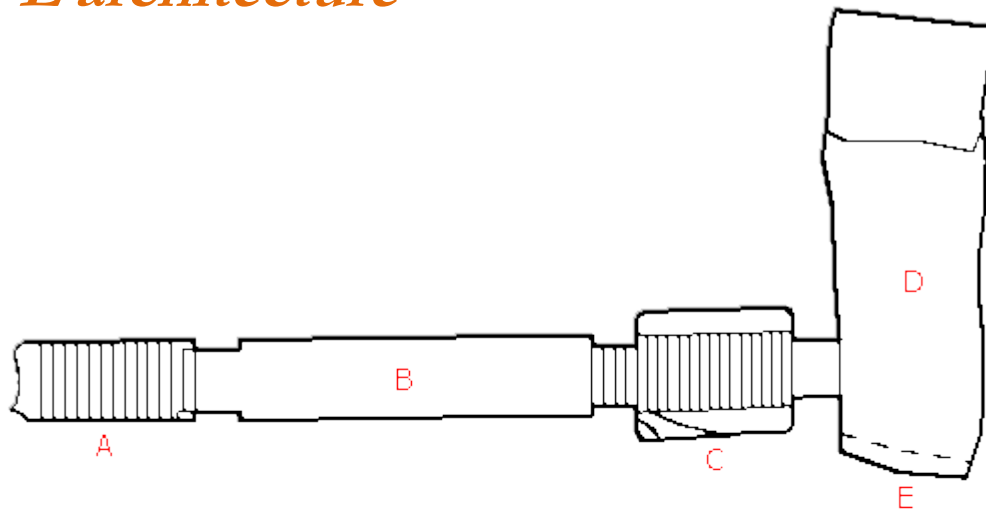

Tombe de Youya et Touyou (KV 46)

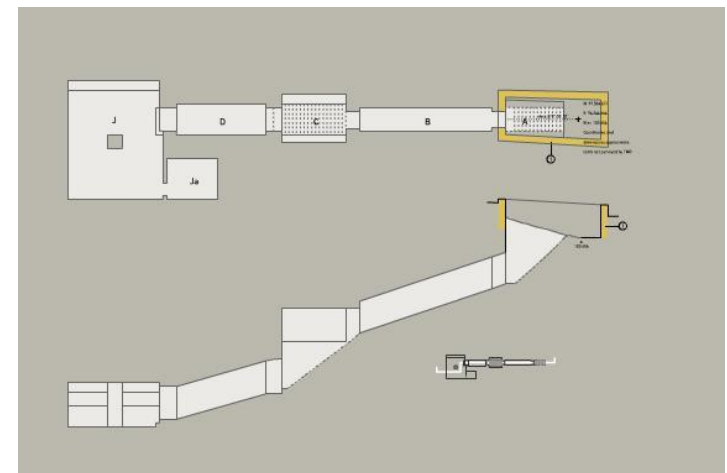
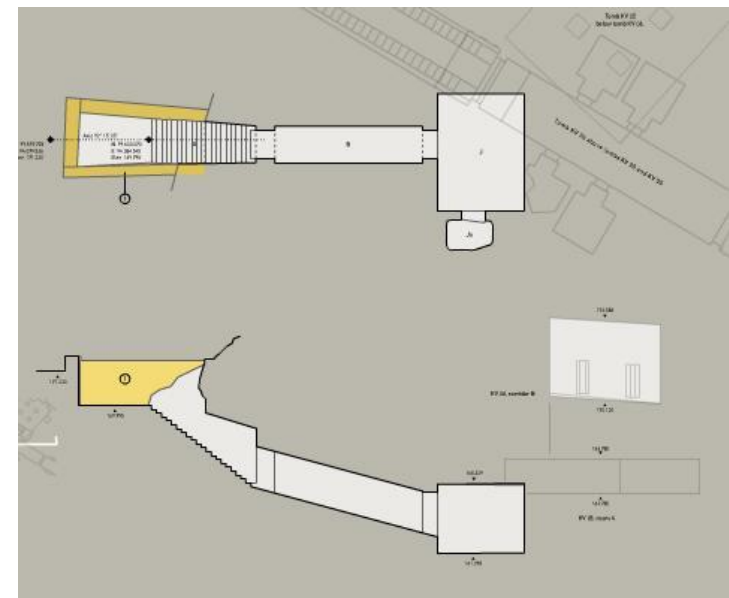

KV 21 (anonyme, 18^{ème} dynastie)

Le mobilier funéraire et son emplacement

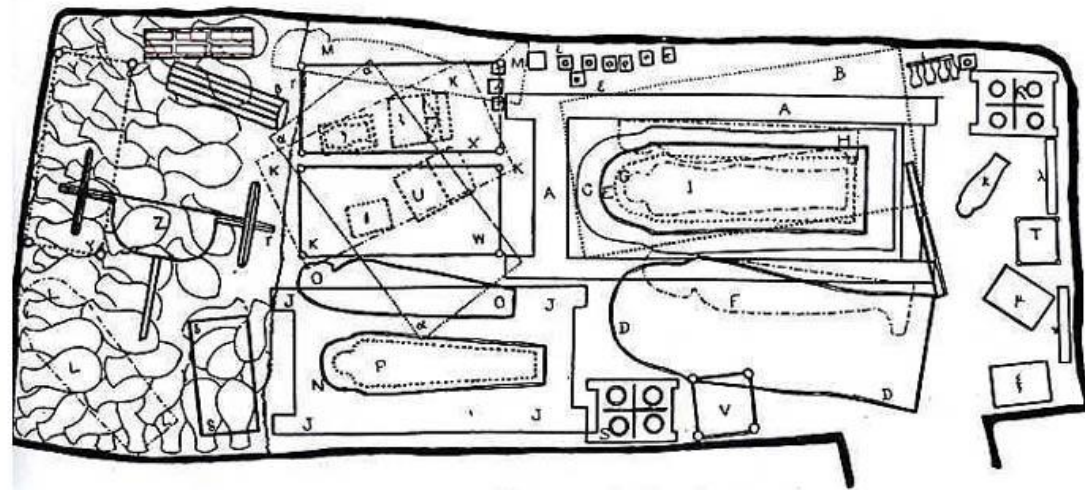
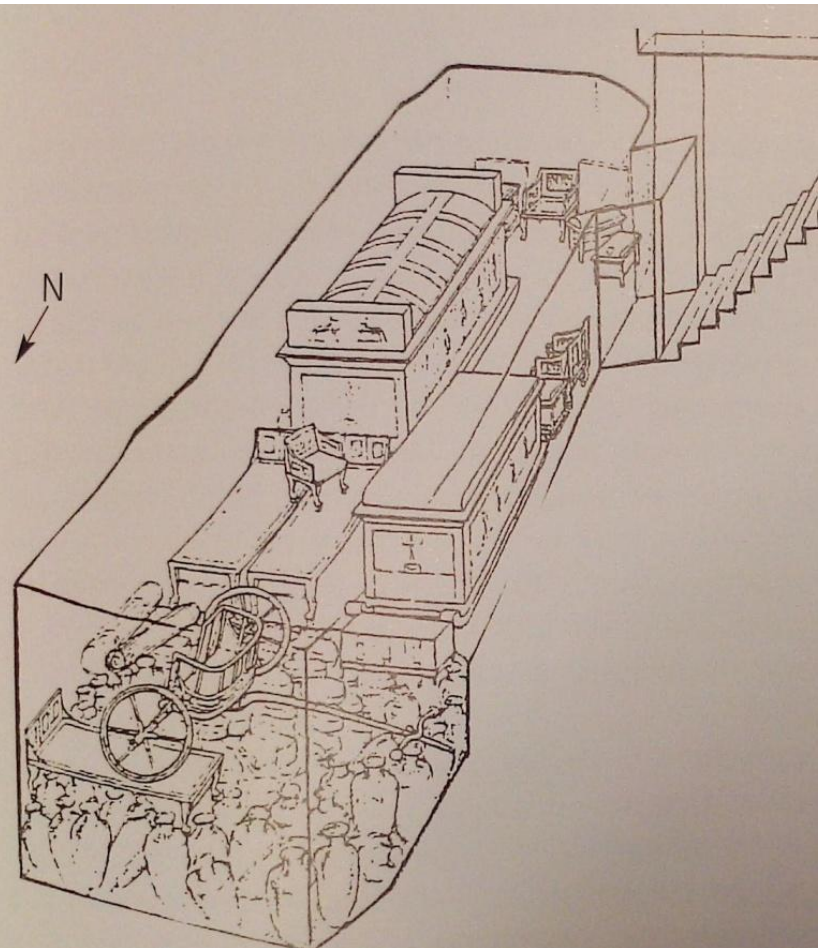

- A. Canopy of Yuua, n° 51001.
 B. Its lid, n° 51001.
 C. Second coffin of Yuua, n° 51002.
 D. Its lid.
 E. Third coffin of Yuua, n° 51003.
 F. Its lid.
 G. Fourth coffin of Yuua, n° 51004.
 H. Its lid.
 I. Mummy of Yuua, n° 51190.
 J. Outermost coffin of Thuiu, n° 51005.
 K. Its lid.
 L. Second (gilt) coffin of Thuiu, n° 51006.
 M. Its lid.
 N. Third coffin of Thuiu, n° 51007.
 O. Its lid.
 P. Mummy of Thuiu, n° 51191.
 Q. Cartonnage cage, n° 51011.
 R. Canopic box of Yuua, n° 51012.
 S. Canopic box of Thuiu, n° 51013.
 T. Ibex chair, n° 51111.
 U. Gilt chair, n° 51112.
 V. Largest chair, n° 51113.
 W. Gilt bedstead, n° 51110.
 X. Painted bedstead, n° 51108.
 Y. Silvered bedstead, n° 51109.
 Z. Chariot, n° 51188.
 α. Side of coffin, n° 51005.
 β. Mat, n° 51187.
 γ. Here the 18 boxes of provisions.
 δ. Wig-basket, n° 51119.
 ε. Ushabtis in their shrines.
 ζ. Jewel box of Yuua, n° 51117.
 η. Alabaster vase, n° 51104.
 θ. Jewel-case of Thuiu, n° 51118.
 ι. Limestone vases on stand, n° 51102.
 κ. Model coffin, n° 51054.
 λ. Osiris bed.
 μ. Box, n° 51115.
 ν. Osiris bed.
 ξ. Box, n° 51116.



Cercueil extérieur de Youya à patins, CG51001, bois doré,
3,64x1,61x2,16m



Deuxième et troisième cercueils anthropoïdes de Youya, CG51003 et CG51004, bois doré

Premier cercueil anthropoïde de Youya, CG51002, bois doré



Cercueil extérieur à patins
de Touyou, bois doré,
CG51005



Premier cercueil
anthropoïde de Touyou,
bois doré, CG51006



Premier et deuxième cercueils anthropoïdes de Touyou, bois doré, CG51006 et CG51007



Masque funéraire de Touyou, lin stuqué et doré, incrustations, CG51009

Masque funéraire de Youya, lin stuqué et doré, incrustations, CG51008



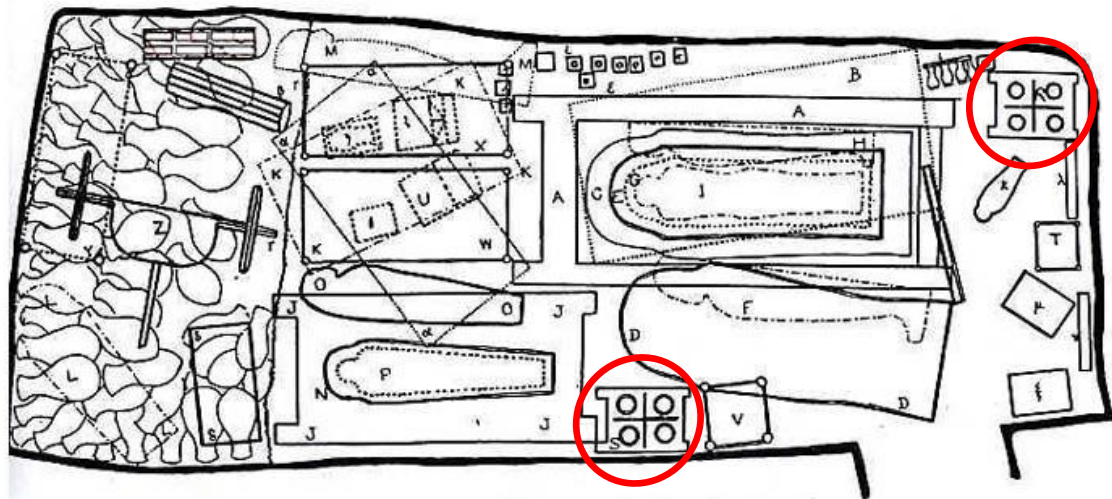

- A. Canopy of Yuua, n° 51001.
 B. Its lid, n° 51001.
 C. Second coffin of Yuua, n° 51002.
 D. Its lid.
 E. Third coffin of Yuua, n° 51003.
 F. Its lid.
 G. Fourth coffin of Yuua, n° 51004.
 H. Its lid.
 I. Mummy of Yuua, n° 51190.
 J. Outermost coffin of Thuiu, n° 51005.
 K. Its lid.
 L. Second (gilt) coffin of Thuiu, n° 51006.
 M. Its lid.
 N. Third coffin of Thuiu, n° 51007.
 O. Its lid.
 P. Mummy of Thuiu, n° 51191.
 Q. Cartonnage cage, n° 51011.
 R. Canopic box of Yuua, n° 51012.
 S. Canopic box of Thuiu, n° 51013.
 T. Ibex chair, n° 51111.
 U. Gilt chair, n° 51112.
 V. Largest chair, n° 51113.
 W. Gilt bedstead, n° 51110.
 X. Painted bedstead, n° 51108.
 Y. Silvered bedstead, n° 51109.
 Z. Chariot, n° 51188.
 α. Side of coffin, n° 51005.
 β. Mat, n° 51187.
 γ. Here the 18 boxes of provisions.
 δ. Wig-basket, n° 51119.
 ε. Ushabtis in their shrines.
 ζ. Jewel box of Yuua, n° 51117.
 η. Alabaster vase, n° 51104.
 θ. Jewel-case of Thuiu, n° 51118.
 ι. Limestone vases on stand, n° 51102.
 κ. Model coffin, n° 51054.
 λ. Osiris bed.
 μ. Box, n° 51115.
 ν. Osiris bed.
 ξ. Box, n° 51116.



Coffre à canopes de Touyou, CG51013



Coffre à canopes de Youya, CG51012

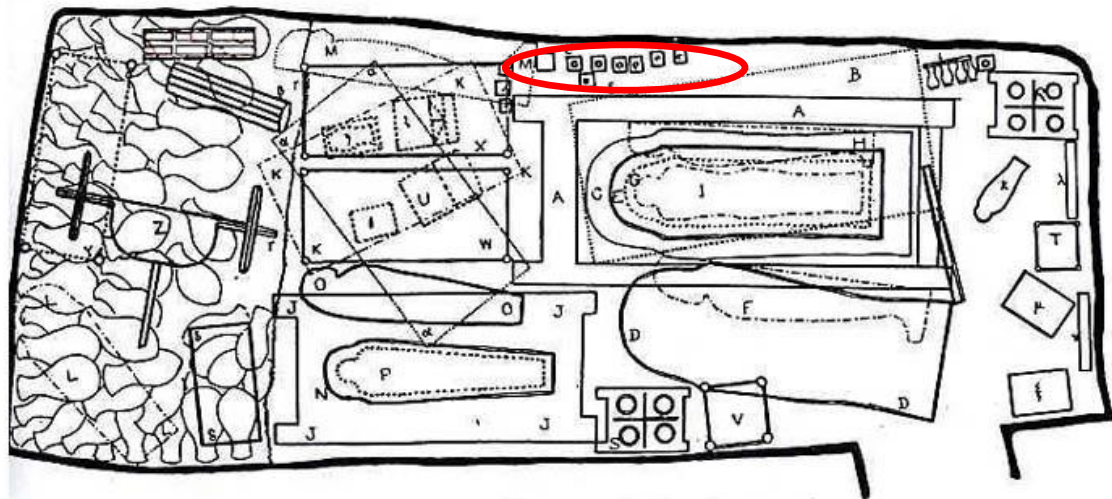

- A. Canopy of Yuua, n° 51001.
 B. Its lid, n° 51001.
 C. Second coffin of Yuua, n° 51002.
 D. Its lid.
 E. Third coffin of Yuua, n° 51003.
 F. Its lid.
 G. Fourth coffin of Yuua, n° 51004.
 H. Its lid.
 I. Mummy of Yuua, n° 51190.
 J. Outermost coffin of Thuiu, n° 51005.
 K. Its lid.
 L. Second (gilt) coffin of Thuiu, n° 51006.
 M. Its lid.
 N. Third coffin of Thuiu, n° 51007.
 O. Its lid.
 P. Mummy of Thuiu, n° 51191.
 Q. Cartonnage cage, n° 51011.
 R. Canopic box of Yuua, n° 51012.
 S. Canopic box of Thuiu, n° 51013.
 T. Ibex chair, n° 51111.
 U. Gilt chair, n° 51112.
 V. Largest chair, n° 51113.
 W. Gilt bedstead, n° 51110.
 X. Painted bedstead, n° 51108.
 Y. Silvered bedstead, n° 51109.
 Z. Chariot, n° 51188.
 α. Side of coffin, n° 51005.
 β. Mat, n° 51187.
 γ. Here the 18 boxes of provisions.
 δ. Wig-basket, n° 51119.
 ε. Ushabtis in their shrines.
 ζ. Jewel box of Yuua, n° 51117.
 η. Alabaster vase, n° 51104.
 θ. Jewel-case of Thuiu, n° 51118.
 ι. Limestone vases on stand, n° 51102.
 κ. Model coffin, n° 51054.
 λ. Osiris bed.
 μ. Box, n° 51115.
 ν. Osiris bed.
 ξ. Box, n° 51116.



Coffres à chaouabtis et serviteurs funéraires
de Youya, MET



Serviteur funéraire de
Touyou, JE 95361, bois doré



Figurine magique du mur Nord de la tombe de Thoutmosis IV CG46042



Statuette magique de Youya avec 2 formules des briques magiques, CG 51035



Chaouabti gisant de Youya, CG51107



Chaouabti gisant de Toutankhamon, JE60720

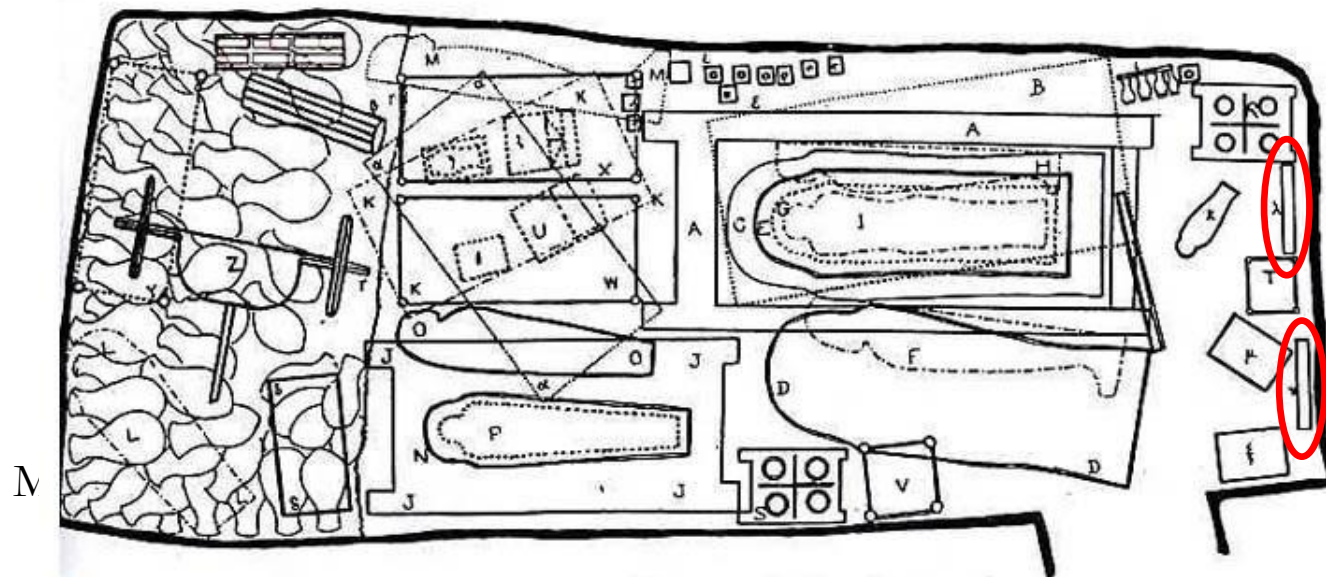

Les objets de la vie quotidiennes

Vases simulacres de la tombe de Youya et Touyou,
bois et terre cuite peinte



Les objets de la vie quotidiennes

Vases simulacres de la tombe de Youya et Touyou,
bois et terre cuite peinte , CG 51102





Coffret à bijoux à couvercle voûté aux noms d'Aménophis III et Tiyi, CG 51118

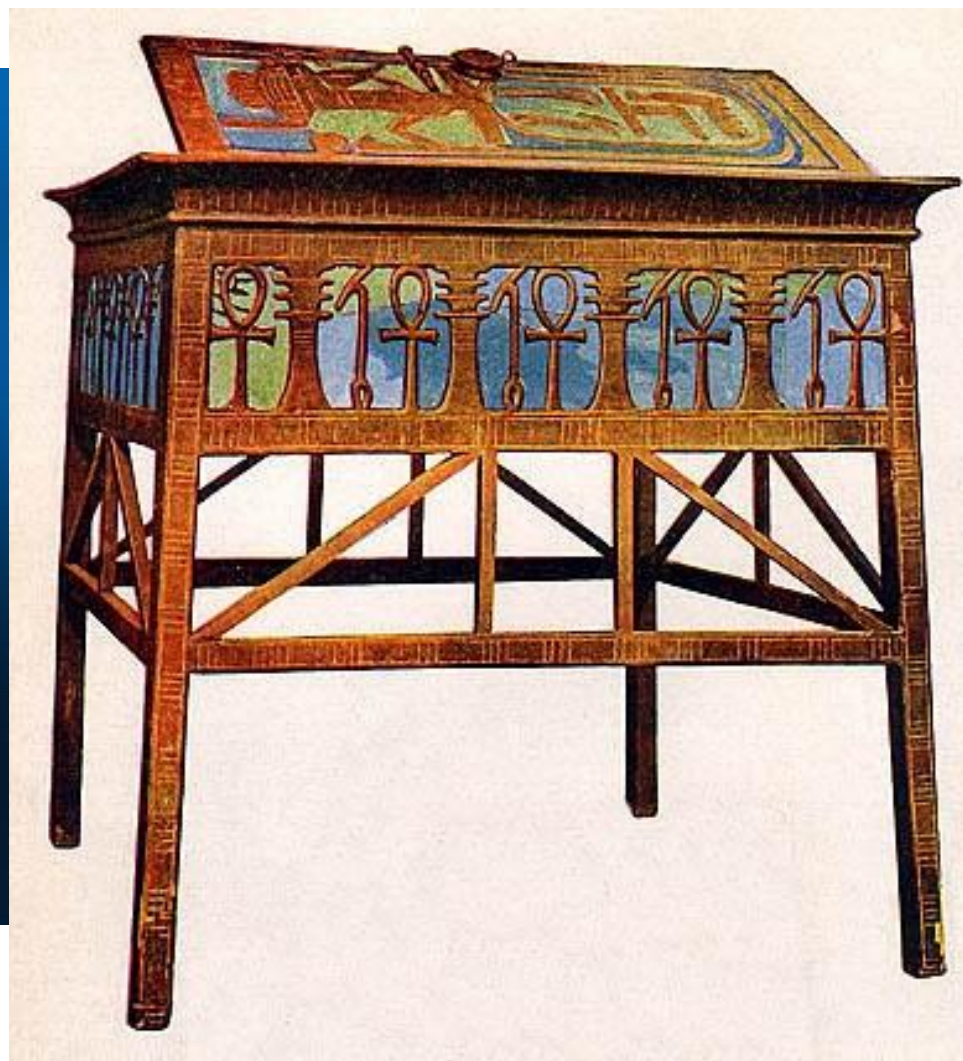

Coffret à bijoux aux noms d'Aménophis III et Tiyi, CG 51117



Coffret en bois au nom d'Aménophis III, tombe d'Aper-El, Saqqarah



Coffret à bijoux aux noms d'Aménophis III et Tiyi, CG 51117

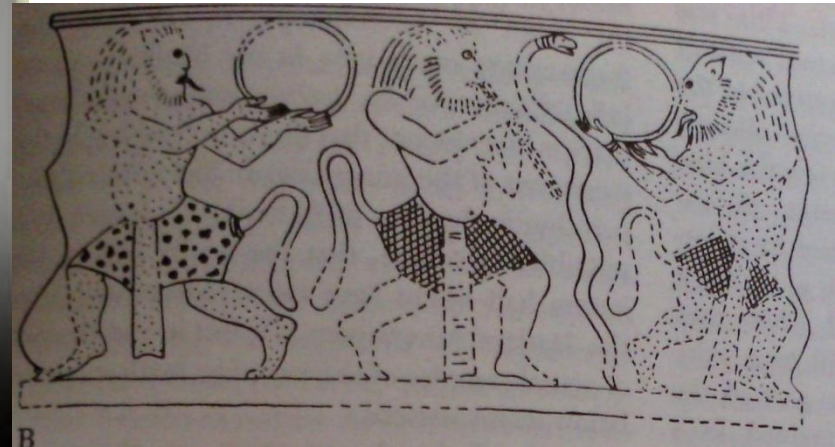

Décor du palais de Malqatta, 2^{ème} salle d'audience, sous Aménophis III

Chaise au nom de Satamon, bois doré, CG 51113



Chaise au nom de Satamon, bois doré, CG 51113

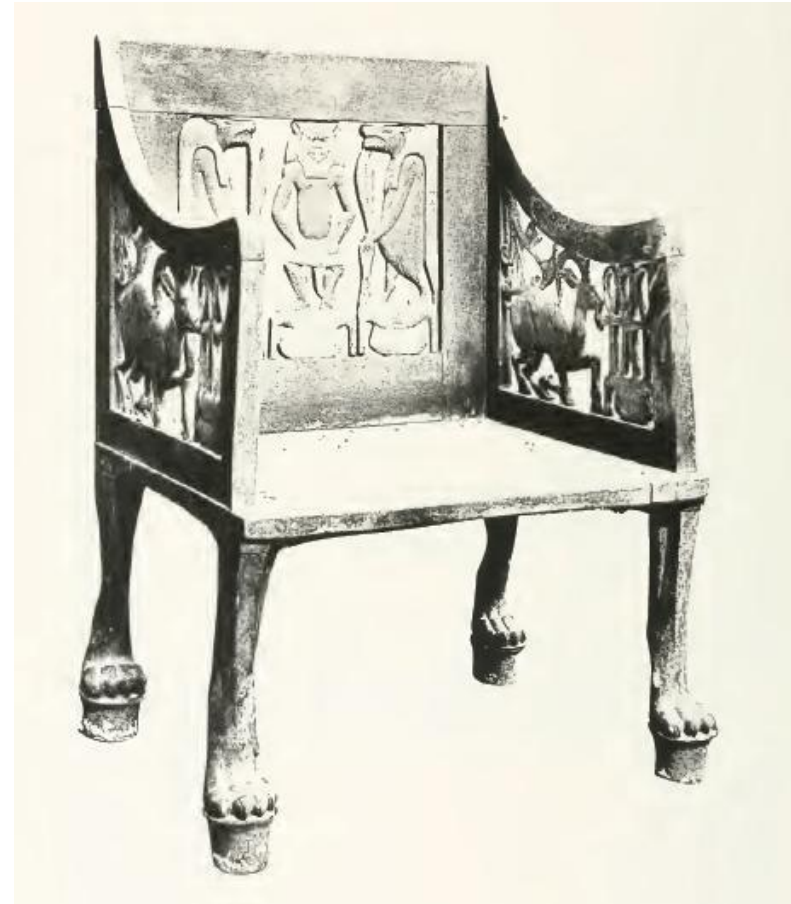

Chaise aux ibex, CG51111, bois doré

Les momies



Profil de la momie de Touyou



Visage de la momie de Youya

Qui étaient Youya
et Touyou?

Les parents de Tiyi



Yuj3

Youya



Tuj3

Touya

Scarabée « du mariage », N787 (A),
Louvre, acquis en au XIXème siècle

Titres de Youya

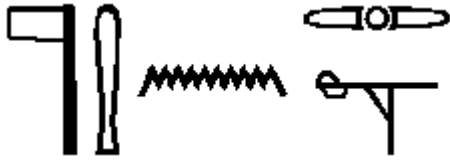

Hm-ntr n(y) Mnw

Prêtre de Min



((J)m(y)-r(3) mnmn.t n(y) Mnw

Directeur des troupeaux de Min

Liens avec Akhmim, actuellement
Sohag

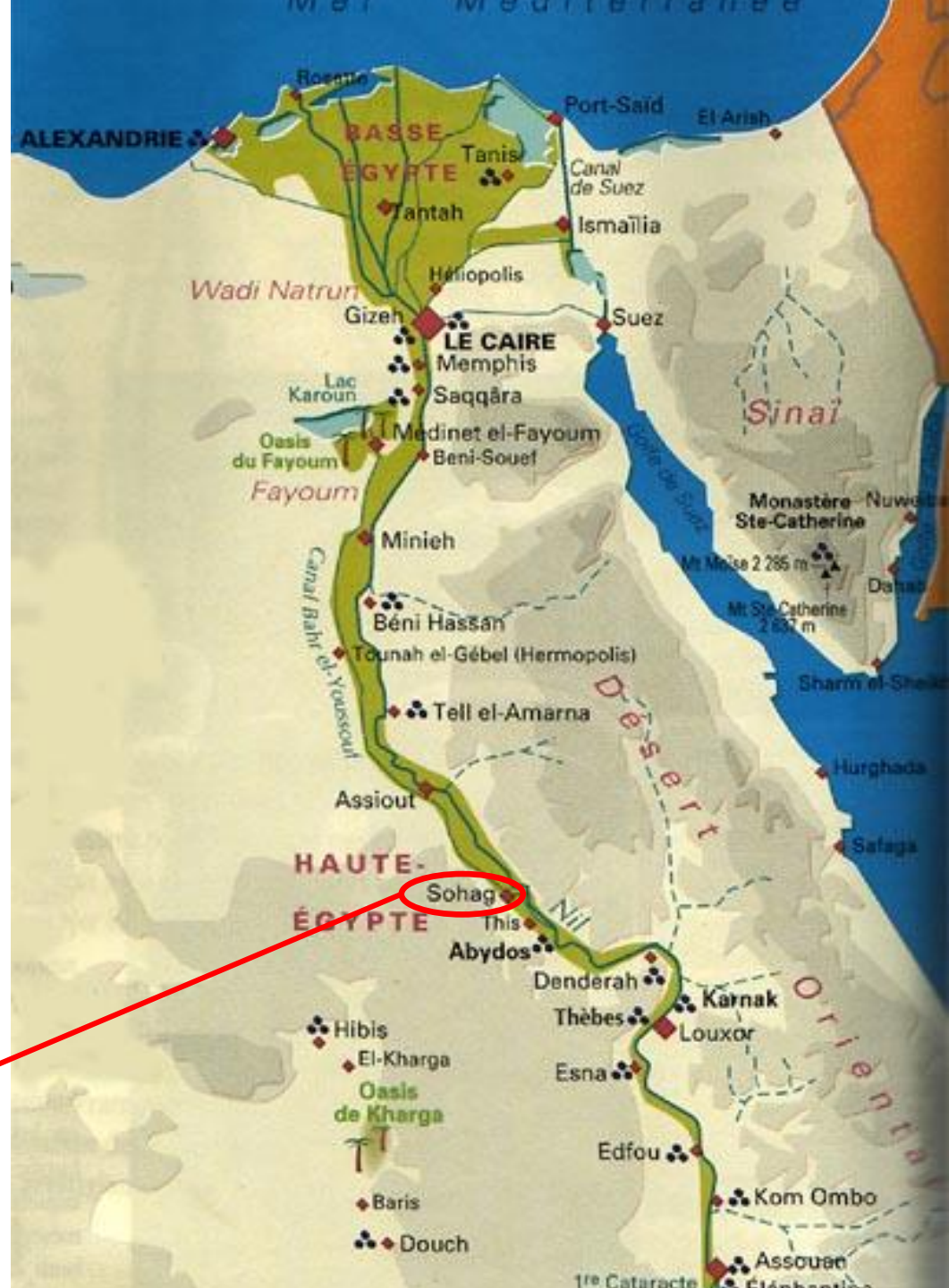



Jdnw n(y) Hm=f m tj-n(y).t-Hrt.w

Représentant du roi dans la charrerie



Char de Youya reconstitué, bois et cuir, CG 51187

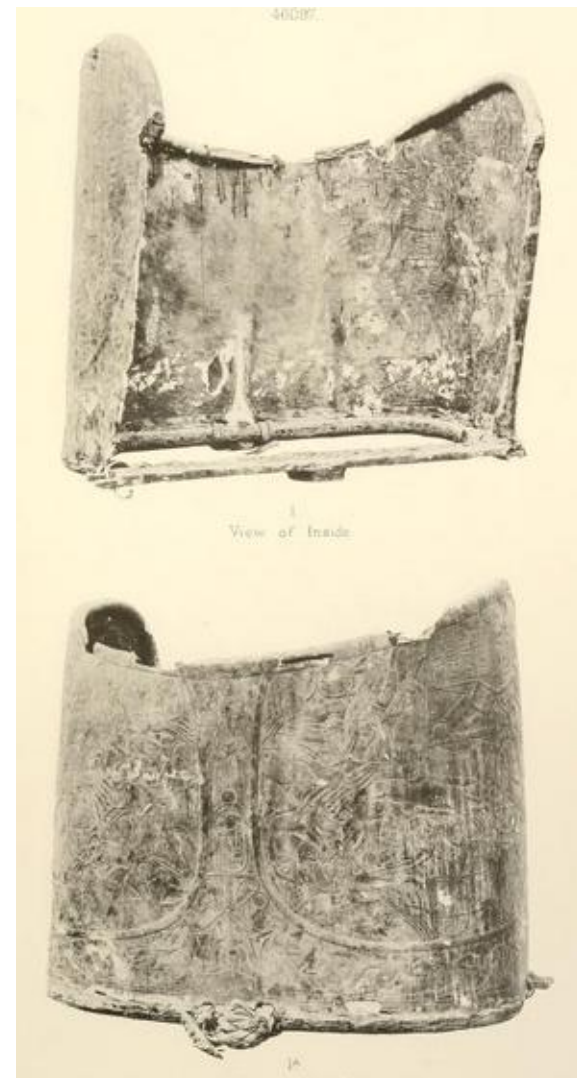

Caisse du char de
Thoutmosis IV, CG46097

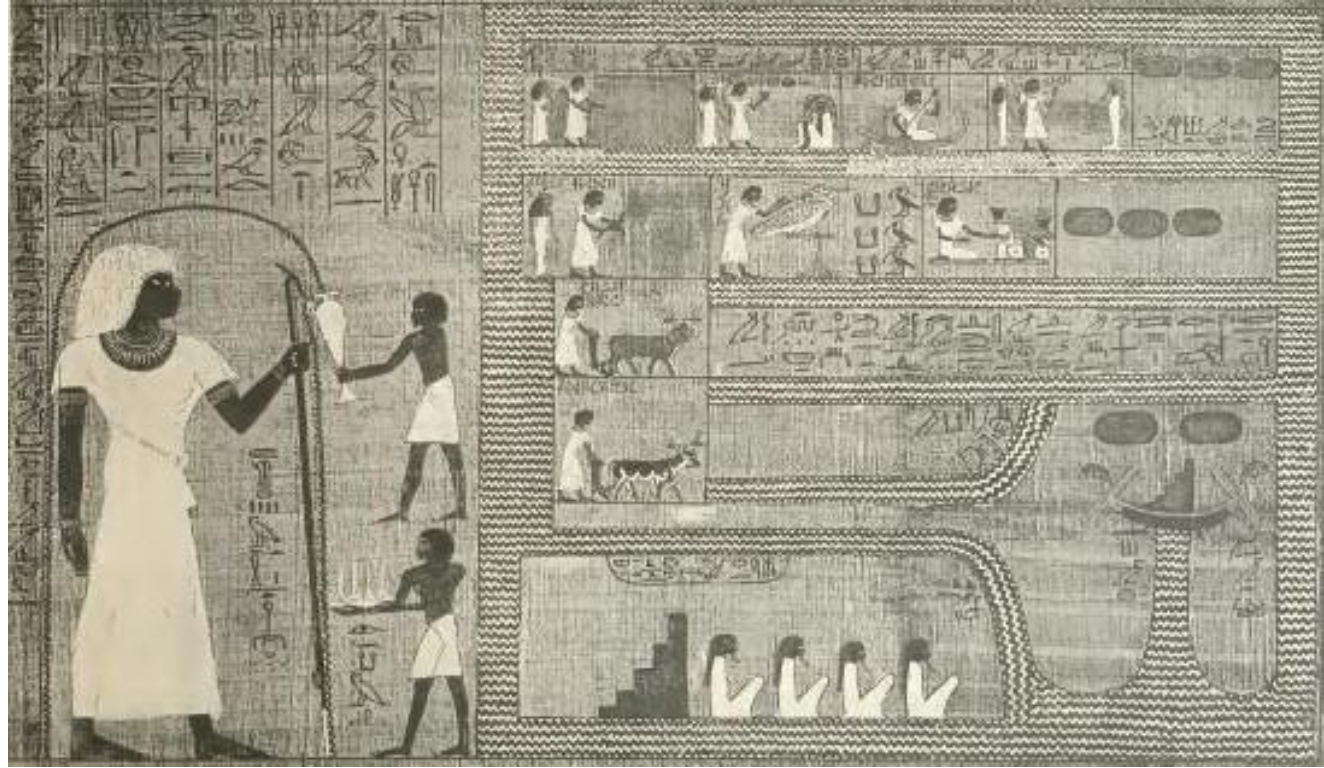

Youya, prince héréditaire et chancelier du roi de Basse-Egypte, porte une perruque blanche, vignette 110 du livre des morts de Youya



Jt ntr

Père du dieu / Père divin (inscriptions du chaouabti en bois recouvert d'une feuille de cuivre, CG 51033)

Titres de Touyou

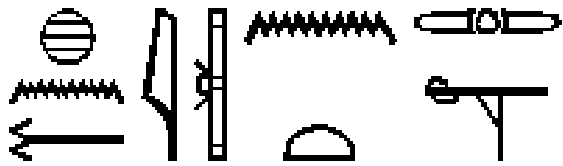

Hntj n(y).t Mnw

La supérieure des recluses de Min



Hntj n(y).t Jmn

La supérieure des recluses d'Amon



La dame Touy, supérieure du harem du dieu Min, bois de grenadille, E10655



Mw.t n(y).t-sw(.t) hm.t wr.t n(y)-sw.t

La mère royale de la grande épouse royale



Hkr.t (ny)-sw(.t)

L'ornement du roi



Manche de sistre de
Touyou, CG 51174

L'origine du couple



Statue du vizir Iuy, trouvée à Deir el-Bahari,
17^{ème}-18^{ème} dynastie, 23.3.37, MET

Leur fils Aanen



Cercueil extérieur à patins de Touyou, bois doré, CG51005

Aanen, 2^{ème} prophète d'Amon, grand des voyants
d'Héliopolis, statue du musée de Turin



Statue-cube d'Iÿ, « fils de la décoratrice royale, sœur de la gde épouse royale, Moutemnebou », sous Aménophis III, Brooklyn Museum.



Vase au nom de Taemouadjès, supérieure des recluses d'Amon, CG 51083

L'activité de la tombe

Une tombe inachevée?

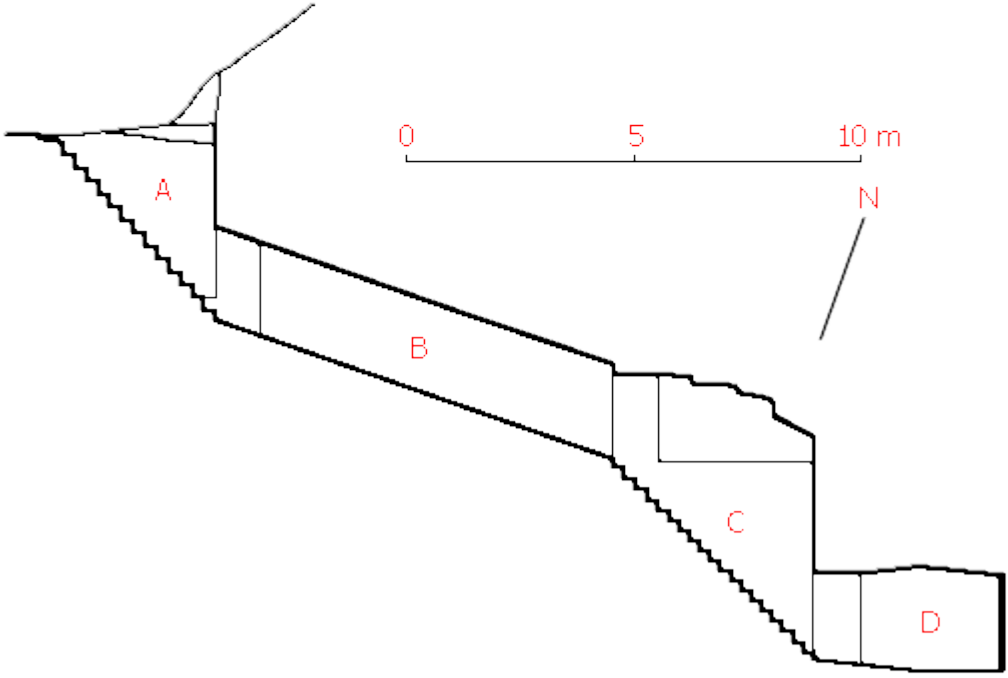
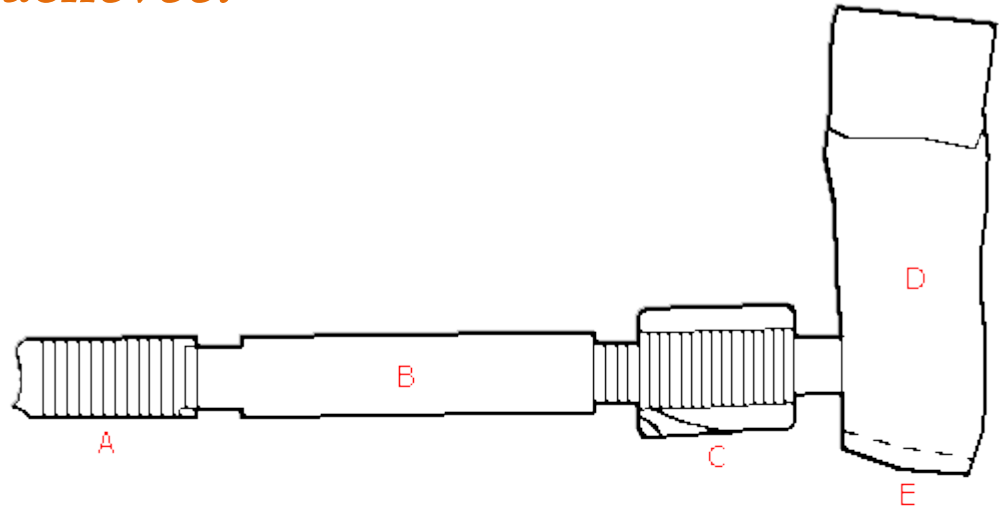

La datation de l'enterrement



Vases canopes de Touyou,
CG51014-CG51017, albâtre
égyptien



Vase canope de Touyou

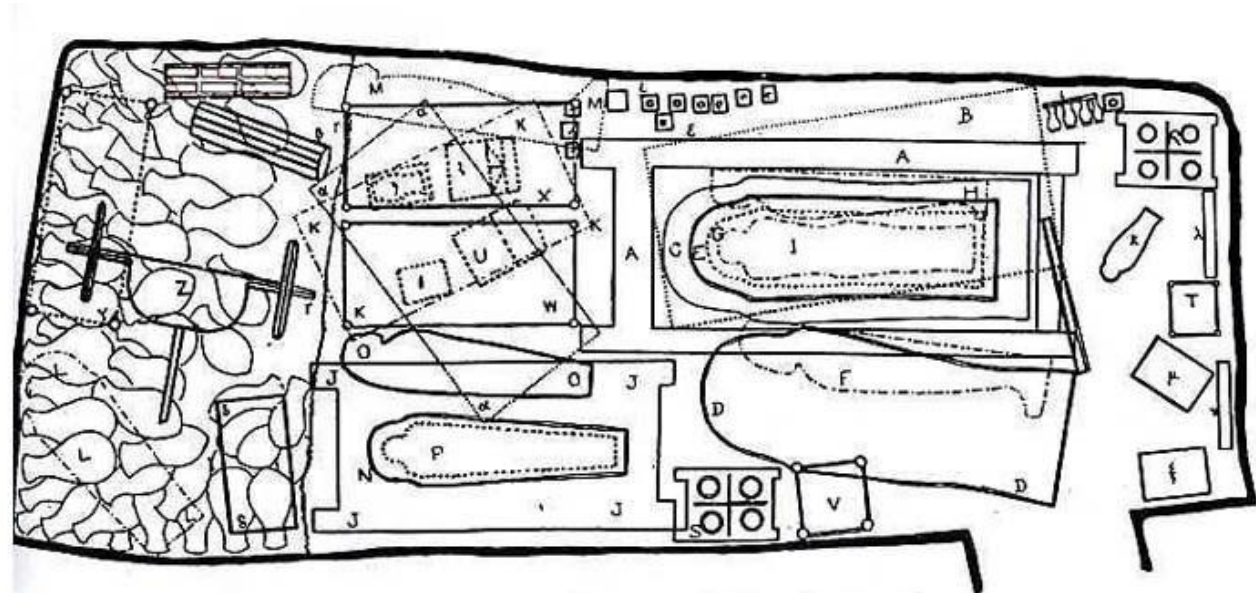



Dossier d'une chaise représentant Tiye, Satamon et une
princesse, bois doré, CG 51112

Le problème du pillage



Etoffes et objets de la tombe de Kha, trouvée à Deir el-Médineh (TT8), musée de Turin

Vase en albâtre au nom d'Aménophis III non scellé



Jarre scellée de la tombe de Kha (TT8), musée de Turin

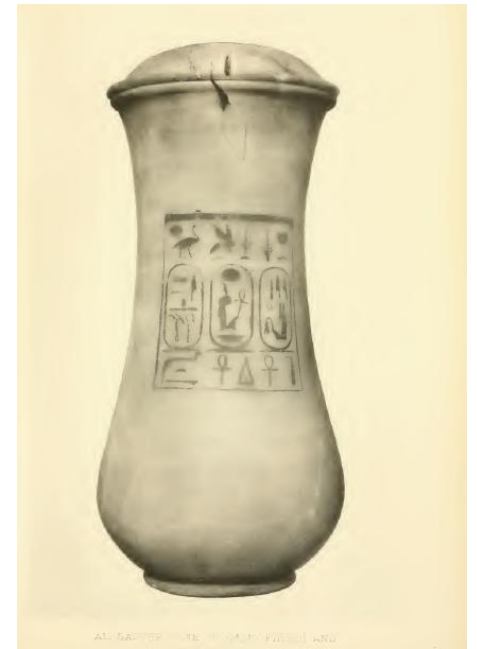

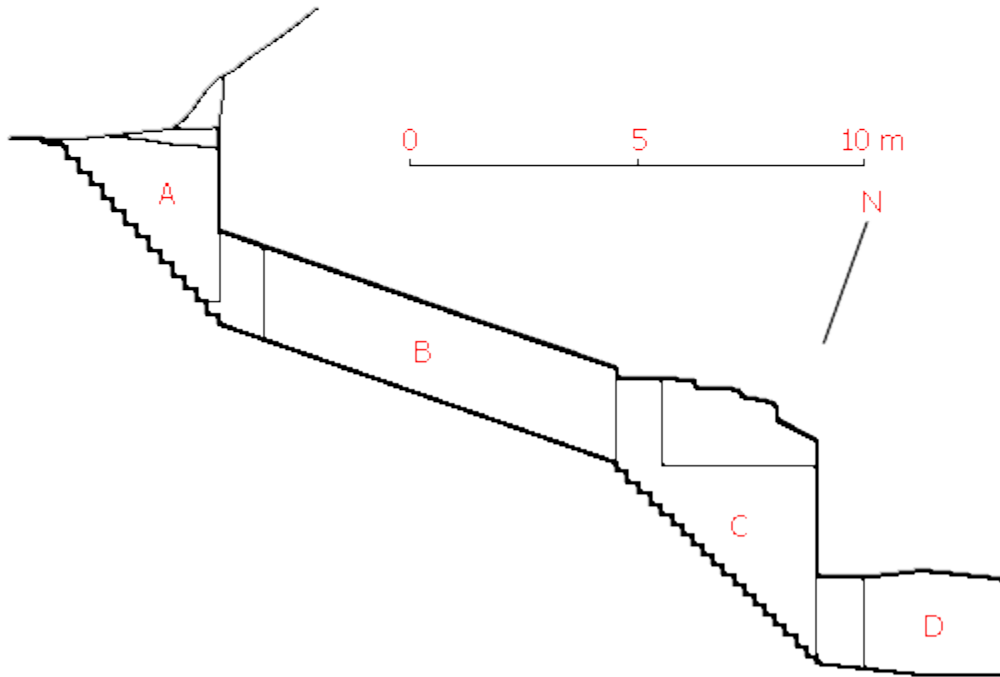
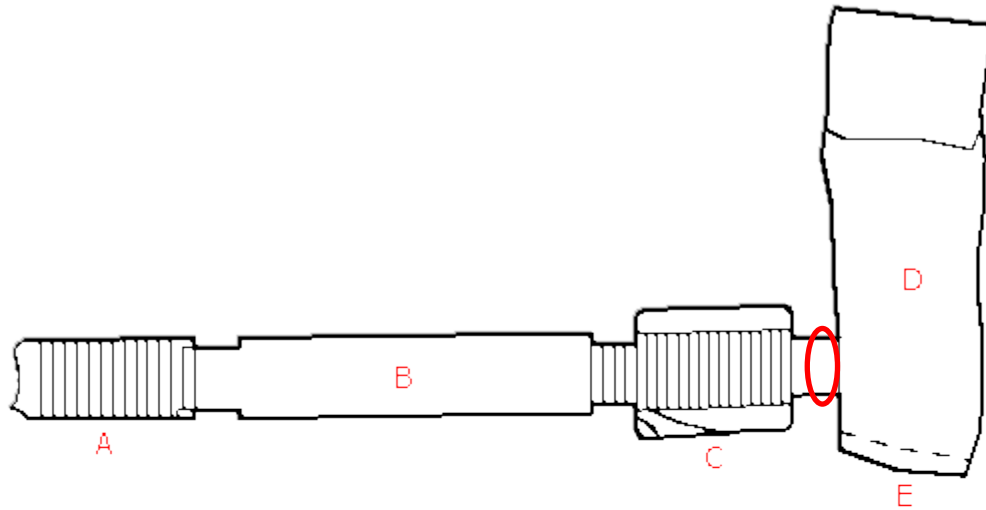

Bols en terre cuite contenant du plâtre et ayant servi à refermer les trous faits par les pillards

Conclusion

- Une des plus importantes découvertes avant la tombe de Toutankhamon.
- Tombe de particulier dans la Vallée des Rois, richesse du mobilier funéraire et techniques de momification sophistiquées, qui montrent l'importance de Youya et Touyou en tant que beaux-parents d'Aménophis III.
- Youya et Touyou appartenaient certainement avant le mariage de leur fille Tiya à une famille influente du fait de leurs titres à la fois militaires, politiques et religieux.
- La qualité du mobilier funéraire contraste avec l'inachèvement de la tombe.
- Cette tombe a été pillée dans l'Antiquité mais elle garde la majorité de son contenu.

Bibliographie

ALING Charles Frederick, *A prosopographical study of the reigns of Thutmosis IV and Amenhotep III*, 1999.

BRYAN Betsy M., *Oxford history of Ancient Egypt*, « The 18th dynasty before the Amarna period », 2000, New York, p.207-265.

CABROL Agnès, *Amenhotep III le Magnifique*, Rocher, Paris, 2000.

DAVIS Theodore M., MASPERO Gaston, CARTER Howard et NEWBERRY Percy, *The tomb of Iouiya et Touiyou*, 1907.

DAVIS Theodore M. et NAVILLE Edouard, *The funeral papyrus of Iouiya*, Londres, 1908.

DUNAND Françoise et LICHTENBERG Roger, *Les Momies et la Mort en Egypte*, Paris, 1998.

FEKRI Magdi Mohammed, « Une nouvelle enquête sur les tombes civiles et anonymes de la Vallée des Rois », dans *Proceedings of the eighth international congress of Egyptologists*, Le Caire, 2000, p.180-184.

FORBES Dennis C., *The complete funerary equipage of Yuya*, KMT, volume 7, numéro 2, San Francisco, 1996, p.44-45

FORBES Dennis C. *After 91 years Royal In-Law Yuya's mummy mask debuts in Cairo*, KMT, volume 7, numéro 2, San Francisco, 1996, p.40-43.

FRANCO Isabelle, *Rites et croyances d'éternité*, Pygmalion, Paris, 1993.

GAUTRON Christelle, *Position et influence des mères, épouses et filles royales de l'avènement d'Amenhotep III au règne d'Horemheb*, Lyon, mars 2003. http://theses.univ-lyon2.fr/documents/lyon2/2003/gautron_c#p=0&a=top

HAYES William Christopher, *Scepter of Egypt: A Background for the Study of the Egyptian Antiquities in the Metropolitan Museum of Art : Part II : The Hyksos Period and the New Kingdom*, New York, 1990.

HELCK Wolfgang, *Juja*, LÄ III, 274-275.

HORNUNG Erik et BRYAN Betsy M., *The Quest for Immortality. Treasures of Ancient Egypt*, 2002.

KOZLOFF Arielle P., *Aménophis III, le pharaon-soleil*, Réunion des musées nationaux, Paris, 1993.

LABOURY Dimitri, *Akhenaton, Pygmalion*, 2010.

MASPERO Gaston et QUIBELL James Edward, *Guide to the Cairo Museum*, Le Caire, 1906, p.431-440.

PM I, 2, p. 563-564.

QUIBELL James Edward, *Report on work done in Upper Egypt during the winter 1904-1905*, dans ASAE 7, 1906, p. 8-10.

QUIBELL James Edward, *Tomb of Yuua and Thuiu*, Catalogue général des Antiquités égyptiennes du musée du Caire, Le Caire, 1908.

REEVES Nicholas et ZIVIE Alain-Pierre, *Akhénaton et son Dieu: pharaon et faux prophète*, 2004.

REEVES Nicholas, *The Valley of the Kings: The Decline of a Royal Necropolis*, Londres, 1990, p. 148-153.

REEVES Nicholas et WILKINSON Richard, *The Complete Valley of the Kings*, Londres, 2008.

ROMER John, *Histoire de la Vallée des Rois*, OXUS, 2007.

SALEH Mohammed, *La tombe de Youya et de Touyou*, Dossiers d'archéologie, numéro 180, mars 1993, p. 56-63.

SALEH Mohammed, *A restoration report on Yuya's mask*, KMT, volume 7, numéro 2, San Francisco, 1996, p.43.

SMITH William Stevenson, *The art and architecture of ancient Egypt*, Penguin Books, 1965.

TEFNIN Roland, *La date de la statuette de la dame Toui au Louvre*, CdE 46, 1971, p. 35-50.

THOMAS Elizabeth, *The royal necropolis of Thebes*, 1966.

VANDERSLEYEN C., *L'Égypte et la vallée du Nil. Tome 2 : de la fin de l'Ancien Empire à la fin du Nouvel Empire*, Paris, 1995.

WEIGALL Arthur, *The glory of the pharaohs*, Londres, 1923.

WIESE André, *Toutankhamon, L'or de l'au-delà : Trésors funéraires de la Vallée des Rois*, Antikenmuseum und Sammlung Ludwig de Bâle, 2004.

ZIVIE Alain-Pierre, *Découverte à Saqqara : un vizir oublié*, Seuil, 1990.

Sites Internet :

The Theban Royal Mummy Project: http://anubis4_2000.tripod.com/SpecialExhibits/YuyaTuyu.htm

The Theban Mapping Project: <http://www.thebanmappingproject.com>